

Foratrice tripla testa

Triple head boring machine/Perceuse avec trois têtes/Taladro con tres cabezales

Foratrici semiautomatiche per foratura in linea e per fori d'accoppiamento, ideale per una produzione piccola e media.

- Gruppi testa verticali con **freno pneumatico**.
- Asta con battute di riferimento con **indicatori di posizione digitali**.
- Pressori antinfortunistici girevoli da 0° a 90° con piastra in legno per una migliore distribuzione della pressione.
- Struttura porta comandi cantilever.

Semiautomatic boring machines designed to execute holes in a line, as well as holes for panel matching.

Expressly designed for low and medium production volumes.

- Vertical head groups with **pneumatic braking system**.
- Aluminum fence with reference stops and **digital read-out**.
- Safety clamps turning from 0° to 90° equipped with wood plate allowing a perfect pressure distribution.
- Cantilever structure holding control panel.

Perceuse semi-automatique pour perçage en ligne et assemblage des trous.

Etudiée pour petite et moyenne production.

- Groupes têtes verticales avec **freinage pneumatique**.
- Règle en aluminium avec butées de repère avec **affichage numériques** pour indication de la position.
- Presseurs pivotantes 0°/90° pour la prévention des accidents avec plaque en bois pour une meilleure distribution de la pression.
- Structure panneau commandes en cantilever.

Taladro semiautomático para el taladro en línea de laterales y agujeros de acoplamiento.

Solución ideal para pequeña y mediana producción.

- Grupos cabezales verticales con **sistema de freno neumático**.
- Guía con topes de referencia con regulación de posición mediante **contadores digitales**.
- Prensaes antiaccidentes con sistema giratorio de 0° a 90° y placa de madera para mejor uniformidad de prensaje.
- Cuadro de mandos con estructura cantilever autoportante.

Boring System 323 Digit

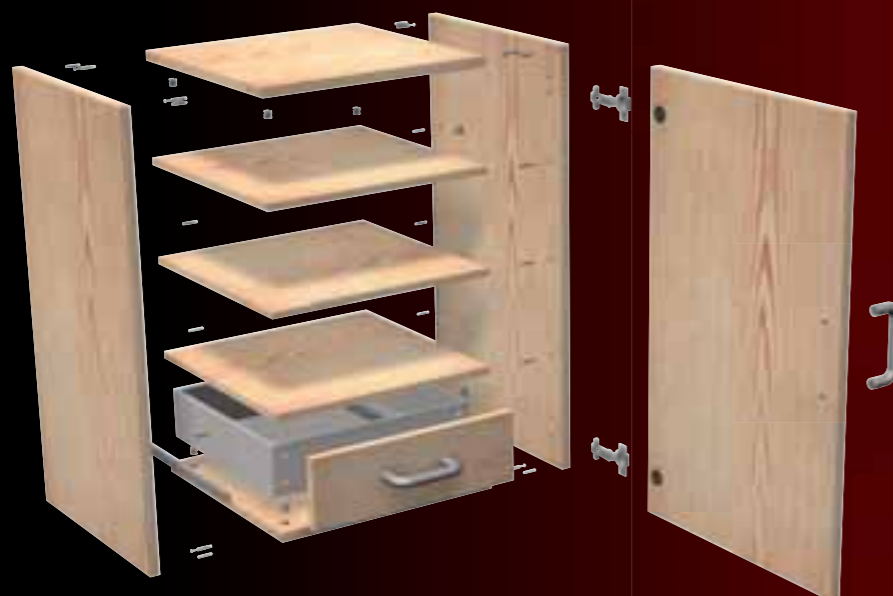

- Esempi di lavorazione
- Working examples
- Exemples de travail
- Ejemplos de trabajo

Dettagli Details/Détails/Detailles

• GRUPPO TESTA VERTICALE

La movimentazione su guide a ricircolo di sfere, con frenaggio pneumatico, consente un rapido e semplice posizionamento dei gruppi verticali. La profondità di foratura viene impostata tramite contatore numerico con tabella di riferimento alla lunghezza delle punte.

• VERTICAL BORING UNITS

The vertical boring units slide on rolling guides for a prompt and easy positioning, and the pneumatic braking system ensure an effective and steady breaking. Boring depth can be quickly and easily adjusted by means of a digital counter and the right boring-depth value, according to the drills length, immediately find out thanks to a reference table on the machine.

• GROUPE TETE VERTICALE

Les têtes glissent sur guides prismatiques et patin à roulement à billes, avec freinage pneumatique, et il permet le réglage rapide et simple des groupes têtes verticales. Réglage de la profondeur de perçage par compteur digital faisant référence à la longueur des mèches.

• GRUPO CABEZAL VERTICAL

Sistema de desplazamiento sobre guías y patin de recirculación de cojinetes de bolas, con bloqueo neumático, consiente el posicionamiento fácil y veloz de los cabezales verticales. Regulación de la profundidad de taladrado mediante contador digital con tablilla de referencia de las tipologías de brocas utilizadas.

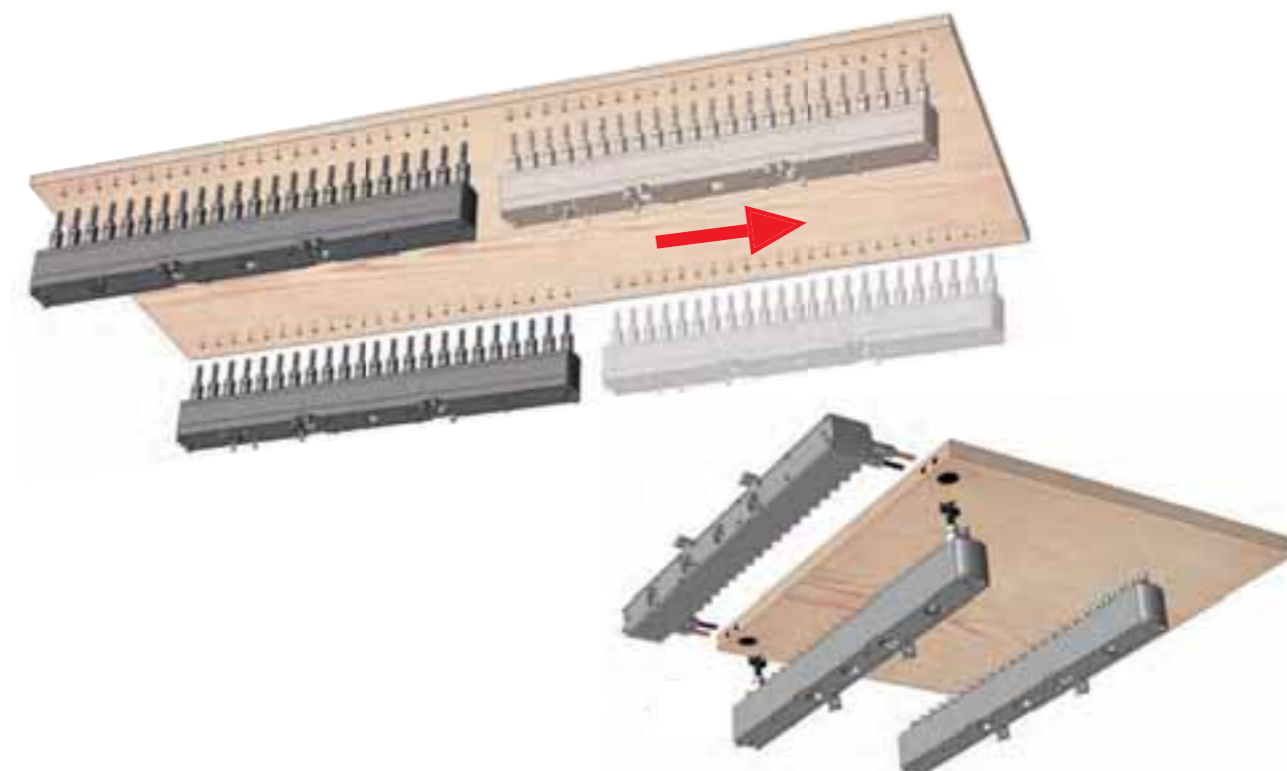

• TESTE IN ALLUMINIO CON 23 MANDRINI

Massima precisione e robustezza della testa per una lunga durata nel tempo, rumorosità minima.

• ALUMINIUM BORING HEAD WITH 23 SPINDLES

Highest accuracy, sturdiness and lastingness, noise is minimized.

• TETES EN ALUMINIUM AVEC 23 MANDRINS

Haute précision et solidité de la tête pour durer dans le temps, marge de bruit minimum.

• CABEZALES EN ALUMINIO CON 23 MANDRILES

Maxima precisión y solidez del cabezal garantizan larga durabilidad y mínima rumorosidad.

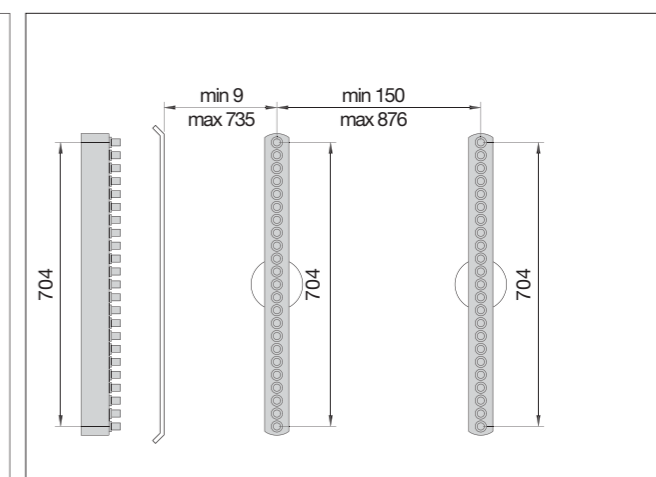
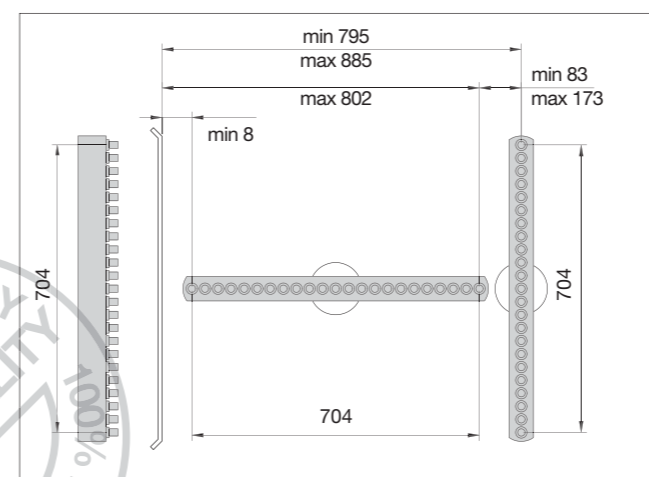
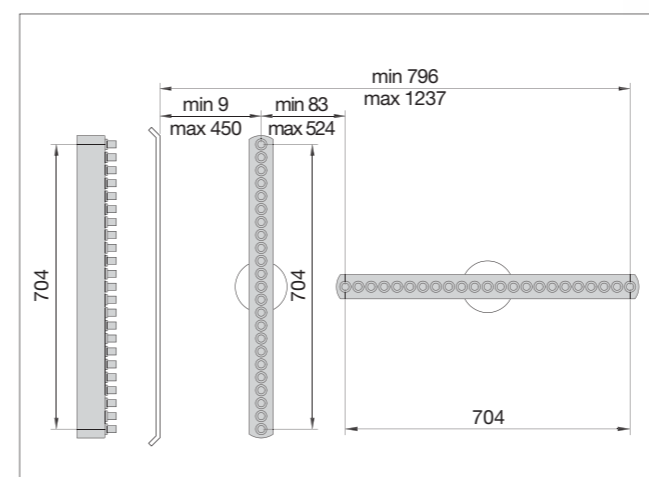

Dettagli

Details/Détails/Detailles

- ASTA DI RIFERIMENTO BS 323 DIGIT**
 Asta in alluminio 3000 x 120 mm con 4 battute di riferimento, N. 2 battute con posizionamento per mezzo di nonio e lente di ingrandimento, N. 2 battute con indicatore di posizione digitale, per la massima precisione e rapidità nell'esecuzione dei fori di accoppiamento.
- REFERENCE FENCE ON BORING SYSTEM 323 DIGIT**
 The aluminium fence (3000 mm x 120 mm) is equipped with n.4 reference stops. N. 2 stops equipped with digital read-out for quick and accurate execution of holes for the matching of twopanel. N. 2 stops with adjustment on millimetric scale, thanks to a magnify glass and nonius.
- REGLE ALUMINIUM BS 323 DIGIT**
 Règle en aluminium 3000 x 120 mm avec 4 butées de repère, N. 2 butées équipées de loupe, 2 butées avec affichage digital pour la réalisation des trous d'assemblage de manière précis et rapide.
- BARRA DE REFERENCIA BS 323 DIGIT**
 Barra de aluminio 3000 x 120 mm con 4 topes de medidas: dos ajustables mediante lectura métrica con lente de aumento y dos con regulaciòn de posiciòn mediante contador digital para garantizar maxima precisiòn y velocidad del taladro en linea de los agujeros de acoplamiento.



26850624

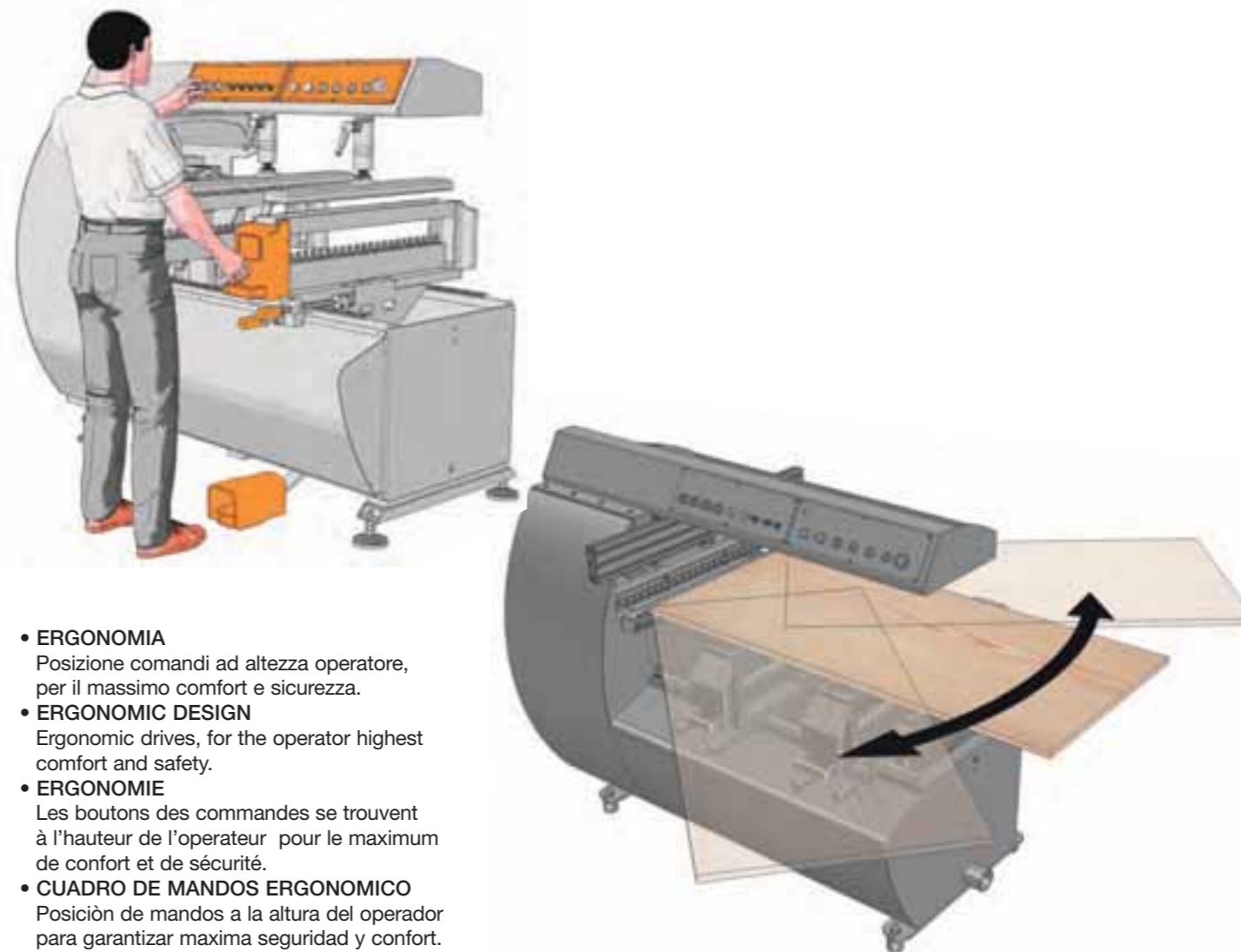

- ERGONOMIA**
 Posizione comandi ad altezza operatore, per il massimo comfort e sicurezza.
- ERGONOMIC DESIGN**
 Ergonomic drives, for the operator highest comfort and safety.
- ERGONOMIE**
 Les boutons des commandes se trouvent à l'hauteur de l'opérateur pour le maximum de confort et de sécurité.
- CUADRO DE MANDOS ERGONOMICICO**
 Posición de mandos a la altura del operador para garantizar maxima seguridad y confort.

Optional

Accessorio / Accessory / Accessoire / Accesorio



26850622

- KIT PRESSORI AUSILIARI**
 Composto da due pressori applicabili sull'asta da 3000 mm, per facilitare la foratura di pezzi incurvati o piccoli.
- AUXILIARY-CLAMPS KIT**
 It is made up of n.2 clamps to be positioned on the 3000 mm fence, as to facilitate the boring operation on curved and /or small pieces.
- KIT PRESSEURS SUPPLEMENTAIRES**
 Composé par deux presseurs qu'on peut appliquer sur la règle 3000 mm pour aider le perçage des pièces courbes ou petits.
- JUEGO PRENSORES ADICCIONALES**
 Formado por dos prensos para guía de 3.000 mm, para facilitar el taladro de piezas curvas o pequeñas.

Accessorio / Accessory / Accessoire / Accesorio



26850623



26800215

- PIANETTO POGGIA PEZZO**
- PANEL SUPPORT**
- PLAN D'APPUI DES PANNEAUX**
- SOPORTE ADICCIONAL POR EL PANEL**

Boring System 323 Digit	
	N 1 Orizzontale / Horizontal N 2 Verticale / Vertical
	N 23 (N 12 + N 11) 32 mm
	N 3 704 mm
	65 mm
	65 mm
	X 3000 mm Y 870 mm Z 60 mm
	N 3 HP 2 - kW1,5 RPM 2800
	N 2 65 mm

Boring System 323 Digit	
	ASTA FENCE REGLE GUIDA 120 x 40 x 3000 mm
	N 2
	N 2
	BAR 6 - 8 L 30 / CICLO - CYCLE
	Ø 80 mm
	A 1790 mm B 1000 mm C 1350 mm D 900 mm
	1900 x 1150 x H 1500 mm 750 / 850 kg